

**การเปิดเผยราคากลางและการคำนวณราคากลางงานก่อสร้าง**  
**ตารางแสดงวงเงินงบประมาณที่ได้รับจัดสรรและราคากลางในงานจ้างก่อสร้าง**

1. ชื่อโครงการ โครงการก่อสร้างโรงจอดรถ อบต.ปาล์มพัฒนา หมู่ที่ 1 ตำบลปาล์มพัฒนา อำเภอมะนัง จังหวัดสตูล  
/หน่วยงานเจ้าของโครงการ สำนักปลัด องค์การบริหารส่วนตำบลปาล์มพัฒนา
2. วงเงินงบประมาณที่ได้รับจัดสรร 500,000.00 บาท (เงินห้าแสนบาทถ้วน)
3. ลักษณะงาน  
โดยสังเขป ประกอบด้วย ขนาดกว้าง 30.00 เมตร ยาว 6.00 เมตร (รายละเอียดตามแบบที่ อบต.กำหนด)
4. ราคากลางคำนวณ ณ วันที่ 26 กรกฎาคม 2559 เป็นเงิน 436,000.00 บาท  
(เงินสี่แสนสามหมื่นหกพันบาทถ้วน)
5. บัญชีประมาณการราคากลาง รายละเอียดตามเอกสารที่แนบท้าย มีดังนี้
  - 5.1 แบบสรุปราคากลางงานก่อสร้างโรงจอดรถฯ (แบบ ปร.5)
  - 5.2 แบบแสดงรายการปริมาณงานและราคา (แบบ ปร.4)
6. รายชื่อคณะกรรมการกำหนดราคากลาง
  - 6.1 นายอนันต์ วารีคาม ตำแหน่ง ปลัด อบต. เป็น ประธานกรรมการ
  - 6.2 นายรัฐพงศ์ วรวรรณสงคราม ตำแหน่ง รองปลัด อบต. เป็น กรรมการ
  - 6.3 นายไภทศน์ สงหมด ตำแหน่ง ผู้อำนวยการกองช่าง เป็น กรรมการ
  - 6.4 นายวัชรินทร์ นานช้า ตำแหน่ง นายช่างโยธาอาวุโส เป็น กรรมการ
  - 6.5 นายอภิสิทธิ์ นวลจันทร์ ตำแหน่ง นายช่างโยธาอาวุโส เป็น กรรมการ

บันทึกคณะกรรมการกำหนดราคากลาง  
โครงการก่อสร้างโรงจอดรถ อบต.ปาล์มพัฒนา  
หมู่ที่ 1 ตำบลปาล์มพัฒนา อำเภอมะนัง จังหวัดสตูล

เรียน นายกองค้การบริหารส่วนตำบลปาล์มพัฒนา

ตามคำสั่งองค์การบริหารส่วนตำบลปาล์มพัฒนา ที่ 341/2559 ลงวันที่ 26 กรกฎาคม 2559 แต่งตั้งคณะกรรมการผู้มิ้นาม  
ข้างทำยนี้เป็นคณะกรรมการกำหนดราคากลาง ในการนี้คณะกรรมการกำหนดราคากลางได้ร่วมกันพิจารณาราคากลาง จ้างเหมา โครงการ  
ก่อสร้างโรงจอดรถ อบต.ปาล์มพัฒนา หมู่ที่ 1 ต.ปาล์มพัฒนา อ.มะนัง จ.สตูล ผลปรากฏ ดังนี้-

ก. ( / ) เห็นด้วย ตามราคากลางที่องค์การบริหารส่วนตำบลปาล์มพัฒนากำหนด

เป็นเงิน 436,000.00 บาท (เงินสี่แสนสามหมื่นหกพันบาทถ้วน)

ข. ( ) ไม่เห็นด้วย เห็นควรกำหนดราคากลางใหม่ ดังรายละเอียดที่แนบ

เป็นเงิน - บาท ( )

ให้นำไปใช้ประกาศา เป็นราคากลาง

(ลงชื่อ)

(นายอนันต์ วาริคาม)

ประธานกรรมการกำหนดราคากลาง

ตำแหน่ง ปลัด อบต.

(ลงชื่อ)

(นายรัฐพงศ์ วรวรรณสงคราม)

กรรมการ

ตำแหน่ง รองปลัด อบต.

(ลงชื่อ)

(นายโกทัศน์ สงหมด)

กรรมการ

ตำแหน่ง ผู้อำนวยการกองช่าง

(ลงชื่อ)

(นายวิชรินทร์ นานข้า)

กรรมการ

ตำแหน่ง นายช่างโยธาอาวุโส

(ลงชื่อ)

(นายอภิสิทธิ์ นवलจันทร์)

กรรมการ

ตำแหน่ง นายช่างโยธาอาวุโส

สรุปผลการประมาณราคาก่อสร้างเป็นราคากลาง

ประมาณการราคาวัสดุก่อสร้าง โครงการก่อสร้างโรงจอดรถ อบต.ปาล์มพัฒนา

สถานที่ดำเนินการ ที่ทำการ อบต.ปาล์มพัฒนา หมู่ที่ 1 ตำบลปาล์มพัฒนา อำเภอมะนัง จังหวัดสตูล

ฝ่ายประมาณการราคา กองช่าง องค์การบริหารส่วนตำบลปาล์มพัฒนา ปริมาณงาน ขนาดกว้าง 30.00 เมตร ยาว 6.00 เมตร

ประมาณการโดย นายอภิสิทธิ์ นวลจันทร์ (นายช่างโยธาอาวุโส) เมื่อวันที่ 26 เดือน กรกฎาคม พ.ศ. 2559

ลำดับ	รายการ	ค่าวัสดุและค่าแรงงาน	FACTOR F	ค่าก่อสร้างทั้งหมด	หมายเหตุ
1.	ประเภทงานโครงการก่อสร้างโรงจอดรถ	343,167.65	1.2708	436,097.45	
	ป้ายโครงการ				
	เงินล่วงหน้าจ่าย 0%				
	เงินประกันผลงานหัก 0%				
	ดอกเบี้ยเงินกู้ 6%				
	ค่าภาษีอากร 7%				
สรุป	รวมค่าก่อสร้างเป็นเงินทั้งสิ้น			436,097.45	
	คิดเป็นเงินประมาณ (เงินสี่แสนสามหมื่นหกพันบาทถ้วน)			436,000.00	

ขนาดหรือเนื้อที่อาคาร - ตารางเมตร

เฉลี่ยราคาประมาณ - บาท/ตารางเมตร

ลงชื่อ

(นายอภิสิทธิ์ นวลจันทร์)  
นายช่างโยธาอาวุโส

ผู้ประมาณราคา

ลงชื่อ

(นายโกทัสน์ สงหมด)

ผู้อำนวยการกองช่าง อบต.ปาล์มพัฒนา

ผู้ตรวจ

ลงชื่อ

(นายอนันต์ วาริคาม)

ปลัดองค์การบริหารส่วนตำบลปาล์มพัฒนา

เห็นชอบ

ลงชื่อ

(นายณรงค์ โอหาริ)

นายกองค์การบริหารส่วนตำบลปาล์มพัฒนา

อนุมัติ

ประมาณการราคาวัสดุก่อสร้าง โครงการก่อสร้างโรงจอดรถ อบต.ปาล์มพัฒนา

สถานที่ดำเนินการ ที่ทำการ อบต.ปาล์มพัฒนา หมู่ที่ 1 ตำบลปาล์มพัฒนา อำเภอมะนัง จังหวัดสตูล

ฝ่ายประมาณการราคา กองช่าง องค์การบริหารส่วนตำบลปาล์มพัฒนา ปริมาณงาน ขนาดกว้าง 30.00 เมตร ยาว 6.00 เมตร

ประมาณการโดย นายอภิสิทธิ์ นวลจันทร์ (นายช่างโยธาอาวุโส) เมื่อวันที่ 26 เดือน กรกฎาคม พ.ศ. 2559

ลำดับที่	รายการ	จำนวน	หน่วย	ราคาวัสดุสิ่งของ		ค่าแรงงาน		รวมค่าวัสดุและแรงงาน
				ราคา/หน่วย	จำนวนเงิน	ราคา/หน่วย	จำนวนเงิน	
1	งานดินชุด-ถมดิน	16.00	ลบ.ม.			99.00	1,584.00	1,584.00
2	งานถมดิน	20.00	ลบ.ม.	210.00	4,200.00			4,200.00
3	งานฐานราก							
	ทรายรองพื้น	0.42	ลบ.ม.	592.00	248.64	91.00	38.22	286.86
	คอนกรีตหยาบ	0.42	ลบ.ม.	1,915.00	804.30	306.00	128.52	932.82
	คอนกรีตผสมเสร็จ รูปทรงลูกบาศก์	2.50	ลบ.ม.	1,962.00	4,905.00	306.00	765.00	5,670.00
	240 กก./ตร.ม.							
4	งานเหล็กเสริม							
	เหล็ก RB เส้นผ่าศูนย์กลาง 6 มม.	30.00	กก.	23.65	709.50	3.40	102.00	811.50
	เหล็ก RB เส้นผ่าศูนย์กลาง 9 มม.	90.00	กก.	25.13	2,261.70	3.40	306.00	2,567.70
	เหล็ก RB เส้นผ่าศูนย์กลาง 12 มม.	45.00	กก.	21.87	984.15	3.40	153.00	1,137.15
	ลวดผูกเหล็ก	4.00	กก.	46.73	186.92			186.92
	ไม้แบบ	18.00	ตร.ม.	581.00	10,458.00	133.00	2,394.00	12,852.00
	ตะปู	1.00	กก.	37.38	37.38			37.38
5	งานโครงเหล็ก							
	ท่อเหล็กอบสังกะสี ขนาด $\varnothing$ 4" (คาดน้ำเงิน)	7.00	ท่อน	2,300.00	16,100.00	612.00	4,284.00	20,384.00
	ท่อเหล็กอบสังกะสี ขนาด $\varnothing$ 3" (คาดน้ำเงิน)	7.00	ท่อน	1,490.00	10,430.00	433.00	3,031.00	13,461.00
	ท่อเหล็กอบสังกะสี ขนาด $\varnothing$ 2" (คาดน้ำเงิน)	7.00	ท่อน	840.00	5,880.00	260.00	1,820.00	7,700.00
	ท่อเหล็กอบสังกะสี ขนาด $\varnothing$ 1.5" (คาดน้ำเงิน)	13.00	ท่อน	670.00	8,710.00	184.00	2,392.00	11,102.00
	ท่อเหล็กอบสังกะสี ขนาด $\varnothing$ 1" (คาดน้ำเงิน)	8.00	ท่อน	460.00	3,680.00	119.00	952.00	4,632.00
	เหล็ก C ขนาด 75x45x15 หน้า 2.3 มม. (กัลวานไนท์)	27.00	ท่อน	490.00	13,230.00	178.00	4,806.00	18,036.00
	แผ่นเพลส PL-30x60x12 มม.	7.00	แผ่น	500.00	3,500.00	100.00	700.00	4,200.00
	งานทาสีกันสนิม	30.00	ตร.ม.	35.00	1,050.00	35.00	1,050.00	2,100.00
	งานหลังคาเมทัลชีท หน้า 0.3 มม. พร้อม	192.00	ตร.ม.	250.00	48,000.00	80.00	15,360.00	63,360.00
	ฉนวนกันความร้อน 3 มม. ปลายงอ 10 ซม.							
6	งานพื้นคอนกรีต							
	ทรายรองพื้น หน้า 0.05 ม.	13.60	ลบ.ม.	592.00	8,051.20	91.00	1,237.60	9,288.80
	คอนกรีตผสมเสร็จรูปทรงลูกบาศก์	27.00	ลบ.ม.	1,962.00	52,974.00	306.00	8,262.00	61,236.00
	240 กก./ตร.ม.							
	งานเหล็ก wire mash ขนาด $\varnothing$ 4 มม.	272.00	ตร.ม.	23.36	6,353.92	5.00	1,360.00	7,713.92
	ขนาด 0.20 x 0.20 ม.							
	งานไม้แบบ	8.40	ตร.ม.	581.00	4,880.40	133.00	1,117.20	5,997.60
	ยอดยกไป							259,477.65

ลงชื่อ

  
(นายอภิสิทธิ์ นวลจันทร์)

ผู้ประมาณราคา

นายช่างโยธาอาวุโส

ลงชื่อ

  
(นายไททัศน์ สงหมด)

ผู้ตรวจ



ผู้อำนวยการกองช่าง

การประชุมคณะกรรมการกำหนดราคากลาง  
ครั้งที่ 5/2559

เมื่อวันที่ 26 เดือน กรกฎาคม พ.ศ. 2559

โครงการก่อสร้างตามข้อบัญญัติรายจ่ายประจำปี 2559 จำนวน 1 โครงการ

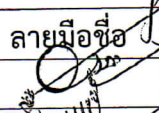
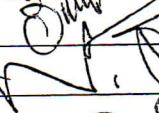
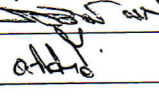
ผู้เข้าร่วมประชุม

ที่	ชื่อ - สกุล	ตำแหน่ง	ลายมือชื่อ	หมายเหตุ
1.	นายอนันต์ วารีคาม	ปลัด อบต. ป่าลัมพัฒนา		
2.	นายรัฐพงศ์ วรวรรณสงคราม	รองปลัด อบต.ป่าลัมพัฒนา		
3.	นายไภทศน์ สงหมด	ผอ.กองช่าง อบต.ป่าลัมพัฒนา		
4.	นายวัชรินทร์ นานซ้า	นายช่างโยธาอาวุโส		
5.	นายอภิสิทธิ์ นวลจันทร์	นายช่างโยธาอาวุโส		

รายงานการประชุมคณะกรรมการกำหนดราคากลาง

ครั้งที่ 5/2559

เมื่อวันที่ 26 เดือน กรกฎาคม พ.ศ. 2559

ผู้เข้าร่วมประชุม

- |                            |                            |
|----------------------------|----------------------------|
| 1. นายอนันต์ วาริคาม       | ปลัด อบต.ปาล์มพัฒนา        |
| 2. นายรัฐพงศ์ วรวรรณสงคราม | รองปลัด อบต.ปาล์มพัฒนา     |
| 3. นายไภทศน์ สงหมด         | ผอ.กองช่าง อบต. ปาล์มพัฒนา |
| 4. นายวัชรินทร์ นานซ้า     | นายช่างโยธาอาวุโส          |
| 5. นายอภิสิทธิ์ นวลจันทร์  | นายช่างโยธาอาวุโส          |

เริ่มประชุมเวลา 10.00 น.

เมื่อที่ประชุมพร้อมแล้ว นายอนันต์ วาริคาม ประธานกรรมการ กล่าวเปิดประชุมและเริ่มประชุมตามระเบียบวาระ ดังนี้

ระเบียบวาระที่ 1

เรื่องที่ประธานแจ้งต่อที่ประชุมทราบ

-ไม่มี-

ระเบียบวาระที่ 2

รับรองรายงานการประชุม

-ไม่มี-

ระเบียบวาระที่ 3

นายอนันต์ วาริคาม  
(ประธานกรรมการ)

เรื่องเพื่อพิจารณา

ในวันนี้มีโครงการที่จะต้องกำหนดราคากลางของ อบต.ปาล์มพัฒนา อยู่ 1 โครงการ ซึ่งมีวงเงินงบประมาณที่ได้รับจัดสรรจำนวน 500,000.- บาท รายละเอียดกิจกรรมดังนี้.-

1. โครงการก่อสร้างโรงจอดรถ อบต.ปาล์มพัฒนา หมู่ที่ 1 ตำบลปาล์มพัฒนา อำเภอมะนัง จังหวัดสตูล วงเงิน 436,000.00 บาท (เงินสี่แสนสามหมื่นหกพันบาทถ้วน)

สำหรับในรายละเอียดในการประมาณราคาในครั้งนี้ ผมขอเชิญ นายไภทศน์ สงหมด ตำแหน่ง ผู้อำนวยการกองช่าง อบต. ปาล์มพัฒนา ชี้แจง รายละเอียดข้อมูลเกี่ยวกับแหล่งวัสดุที่จะใช้ในโครงการให้คณะกรรมการ กำหนดราคากลางทราบด้วยครับ

นายไภทศน์ สงหมด  
(กรรมการ)

สำหรับข้อมูลเกี่ยวกับแหล่งวัสดุที่จะใช้ในโครงการได้จัดทำ รายงานต้นทุนรายละเอียดการประมาณราคาดังกล่าวได้แนบไว้ในเอกสาร การคำนวณเรียบร้อยแล้ว (ตามเอกสารแนบรายงาน)

/ในการ.....

ในการประมาณราคาเพื่อกำหนดเป็นราคากลางในครั้งนี  
สำหรับราคาของวัสดุที่นำมาใช้ประกอบการคำนวณราคากลางก็จะยึดถือ  
ราคาของสำนักงานพาณิชย์จังหวัดสตูลประจำเดือนมิถุนายน 2559 เป็นหลัก  
สำหรับค่าแรงงานที่นำมาใช้จะกำหนดตามบัญชีค่าแรงงาน/ดำเนินการ  
สำหรับการถอดแบบคำนวณราคากลางงานก่อสร้างของกรมบัญชีกลาง ตาม  
หลักเกณฑ์การคำนวณราคากลางงานก่อสร้างของทางราชการที่ได้ปรับปรุง  
ใหม่ตามหนังสือสั่งการด่วนที่สุดที่ กค 0421.5/ว 195 ลงวันที่ 16  
พฤษภาคม 2559

นายอนันต์ วารีคาม  
(ประธานกรรมการ)

มีคณะกรรมการท่านใดจะแสดงความคิดเห็น หรือมีข้อสงสัยอีก ขอเชิญครับ

หากไม่มีคณะกรรมการท่านใดสงสัยหรือแสดงความคิดเห็นแล้ว ขอมติที่  
ประชุมว่า เห็นชอบให้กำหนดราคา โครงการซื้อบัญชีรายจ่ายประจำปี  
2559 จำนวน 1 โครงการ คือ โครงการก่อสร้างโรงจอดรถ อบต.ปาล์ม  
พัฒนา หมู่ที่ 1 ตำบลปาล์มพัฒนา อำเภอมะนัง จังหวัดสตูล วงเงิน  
436,000.00 บาท (เงินสี่แสนสามหมื่นหกพันบาทถ้วน) หรือไม่

ที่ประชุม

มีมติเห็นชอบให้กำหนดราคากลาง โครงการซื้อบัญชีรายจ่ายประจำปี  
2559 จำนวน 1 โครงการ เป็นจำนวนเงิน 436,000.- บาท คือ

1. โครงการก่อสร้างโรงจอดรถ อบต.ปาล์มพัฒนา หมู่ที่ 1  
ตำบลปาล์มพัฒนา อำเภอมะนัง จังหวัดสตูล วงเงิน 436,000.00 บาท  
(เงินสี่แสนสามหมื่นหกพันบาทถ้วน) เพื่อนำไปใช้กำหนดเป็นราคากลางต่อไป

ระเบียบวาระที่ 4

เรื่องอื่นๆ

-ไม่มี-

นายอนันต์ วารีคาม  
(ประธานกรรมการ)

กระผมขอขอบพระคุณคณะกรรมการทุกท่านที่มาร่วมประชุมกำหนดราคา  
กลางในครั้งนี และขอปิดประชุมครับ

ปิดประชุม

เวลา 10.30 น.



คำสั่งองค์การบริหารส่วนตำบลปาล์มพัฒนา  
ที่ 341/2559  
เรื่อง แต่งตั้งคณะกรรมการกำหนดราคากลาง

เพื่อให้การปฏิบัติราชการเกี่ยวกับการตกลงราคาจ้างโครงการก่อสร้างโรงจอดรถ อบต.ปาล์มพัฒนา หมู่ที่ 1 ต.ปาล์มพัฒนา อ.มะนัง จ.สตูล ขององค์การบริหารส่วนตำบลปาล์มพัฒนา ให้เป็นไปตามมาตรการป้องกันหรือลดโอกาสในการสมยอมกันในการเสนอราคาเป็นไปด้วยความเรียบร้อยและเป็นประโยชน์ของทางราชการ

ดังนั้น เพื่อให้การดำเนินงานดังกล่าวเป็นไปด้วยความเรียบร้อย องค์การบริหารส่วนตำบลปาล์มพัฒนา จึงขอแต่งตั้งผู้มีรายนามดังต่อไปนี้ เป็น คณะกรรมการกำหนดราคากลาง โครงการดังกล่าวข้างต้น

- |                            |         |                    |      |               |
|----------------------------|---------|--------------------|------|---------------|
| 1. นายอนันต์ วารีกาม       | ตำแหน่ง | ปลัด อบต.          | เป็น | ประธานกรรมการ |
| 2. นายรัฐพงศ์ วรวรรณสงคราม | ตำแหน่ง | รองปลัด อบต.       | เป็น | กรรมการ       |
| 3. นายโกทัศน์ สงหมด        | ตำแหน่ง | ผู้อำนวยการกองช่าง | เป็น | กรรมการ       |
| 4. นายวัชรินทร์ นานซ่า     | ตำแหน่ง | นายช่างโยธาอาวุโส  | เป็น | กรรมการ       |
| 5. นายอภิสิทธิ์ นวลจันทร์  | ตำแหน่ง | นายช่างโยธาอาวุโส  | เป็น | กรรมการ       |

ให้ผู้ที่ได้รับการแต่งตั้งถือดำเนินการให้เป็นไปตามระเบียบดังกล่าวโดยเคร่งครัด อย่าให้เกิดความบกพร่องแก่ทางราชการขึ้นได้ โดยคำนึงถึงประโยชน์ของทางราชการเป็นสำคัญ

สั่ง ณ วันที่ 26 เดือน กรกฎาคม พ.ศ. 2559

(นายณรงค์ โอพาริ)

นายกองค์การบริหารส่วนตำบลปาล์มพัฒนา

ผังบริเวณโดยสังเขปโครงการก่อสร้างโรงจอดรถ อบต.ปาล์มพัฒนา หมู่ที่ 1 ต.ปาล์มพัฒนา อ.มะนัง จ.สตูล

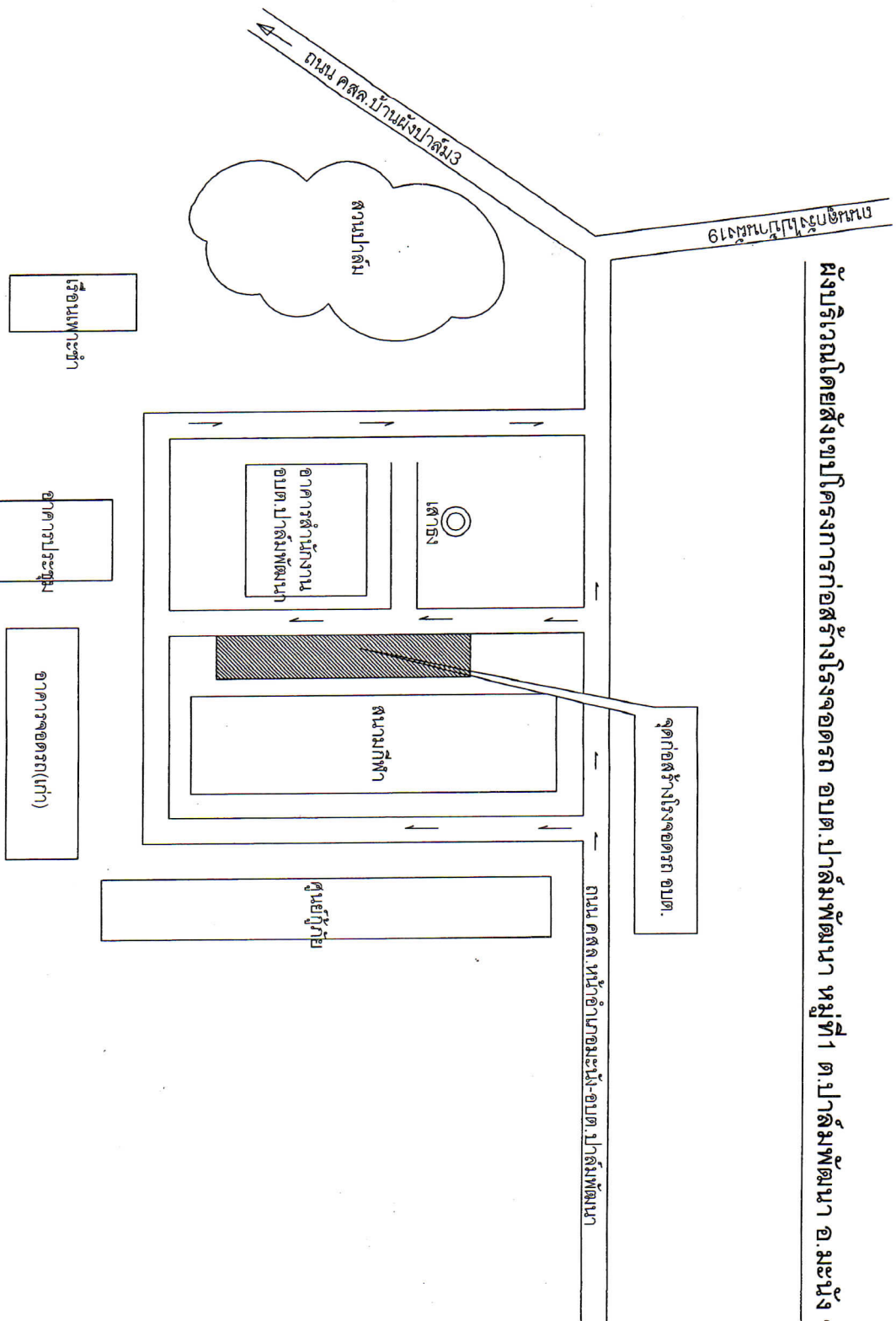

โครงการ	โครงการก่อสร้างโรงจอดรถ อบต.ปาล์มพัฒนา หมู่ที่ 1 ต.ปาล์มพัฒนา อ.มะนัง จ.สตูล				แบบแสดง		
	เขียนแบบ	ออกแบบ	ตรวจแบบ	เห็นชอบ	อนุมัติ	แผ่นที่ 01	จำนวน 04
ผู้เขียนแบบ	(นาย สุวัชร คำวิเชียร) ผู้เขียนแบบช่างเขียนแบบ	(นาย อภิสิทธิ์ นวดสิทธิ์) นายช่างโยธาอาวุโส	(นาย ไพฑูริย์ สงฆะ) ผู้ควบคุมอาคารก่อสร้าง	(นาย อนันต์ วรวิเศษ) ปลัดองค์การบริหารส่วนตำบล	(นาย ณรงค์ โสภวัชร) นายช่างก่อสร้างบริหารส่วนตำบล		
ผู้ควบคุมแบบ							

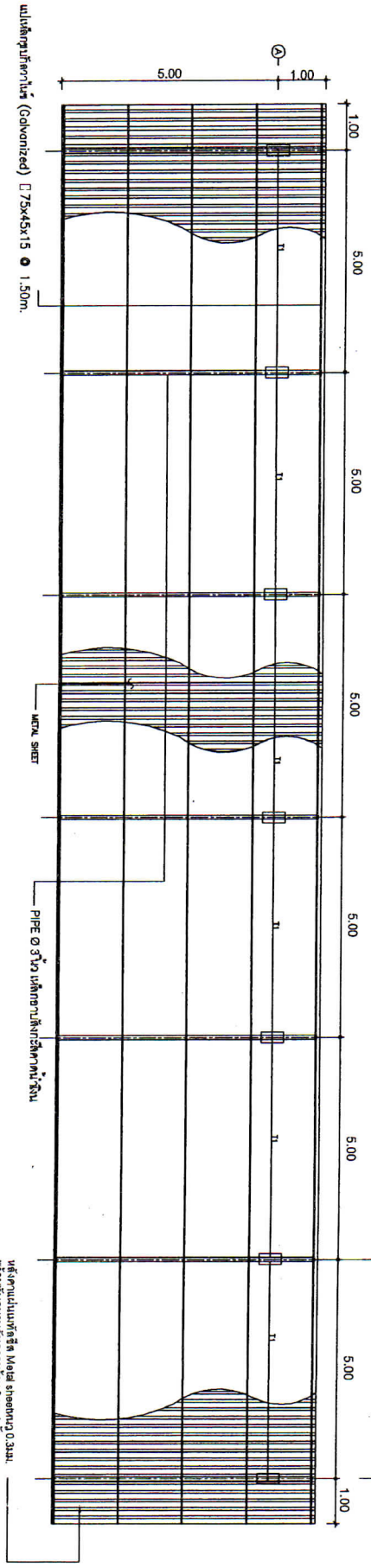
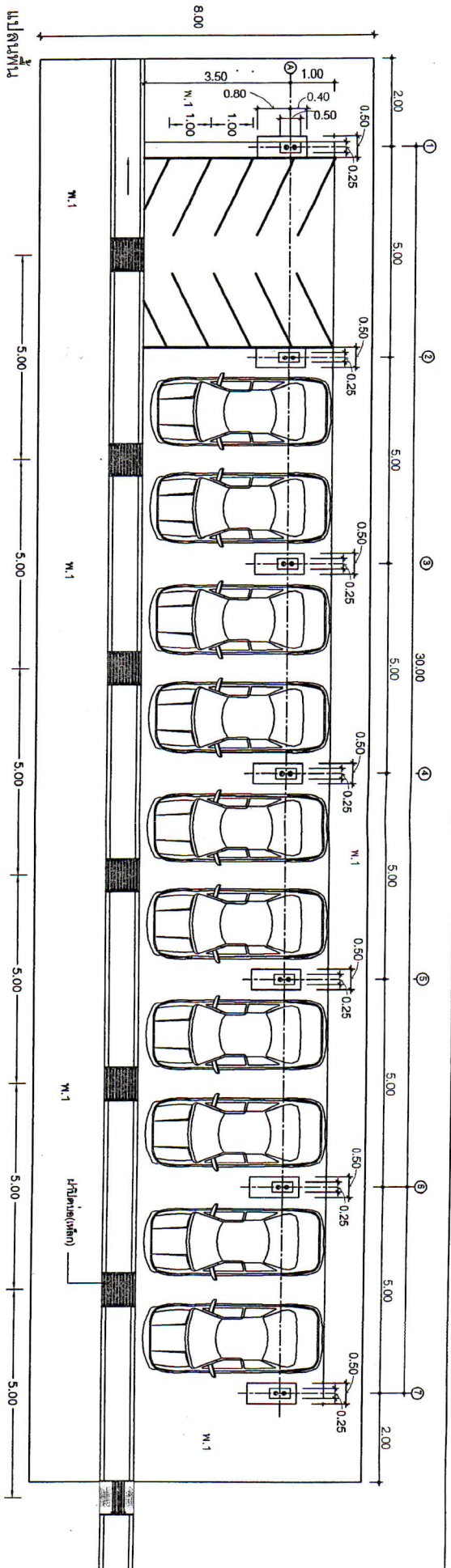

แปลนโครงสร้างค้ำคาน  
SCALE 1:100



โครงการ	ชื่อแบบ	สถาปนิก	วิศวกร	ช่างเขียน	ช่างควบคุม	แบบแปลน	จำนวน
โครงการก่อสร้างจอดรถ อเนกประสงค์ บริเวณท่าอากาศยาน ดอนเมือง	(นาย อธิวัฒน์ วัฒนศิริ) ผู้ควบคุมช่างเขียนแบบ	(นาย อธิวัฒน์ วัฒนศิริ) ช่างเขียนแบบสถาปัตย์	(นาย อธิวัฒน์ วัฒนศิริ) ช่างเขียนแบบสถาปัตย์	(นาย อธิวัฒน์ วัฒนศิริ) ช่างเขียนแบบสถาปัตย์	(นาย อธิวัฒน์ วัฒนศิริ) ช่างเขียนแบบสถาปัตย์	02	04

ท่อทำมุมขึ้นที่วัสดุ Metal sheet ขนาด 0.3mm. ท่อรับน้ำหนักทำมุมขึ้น 3 มม. 1 นิ้ว  
รับน้ำหนักได้ 10kg.

แผ่นที่รองรับน้ำหนัก (Galvanized) 75x45x15 @ 1.50m.

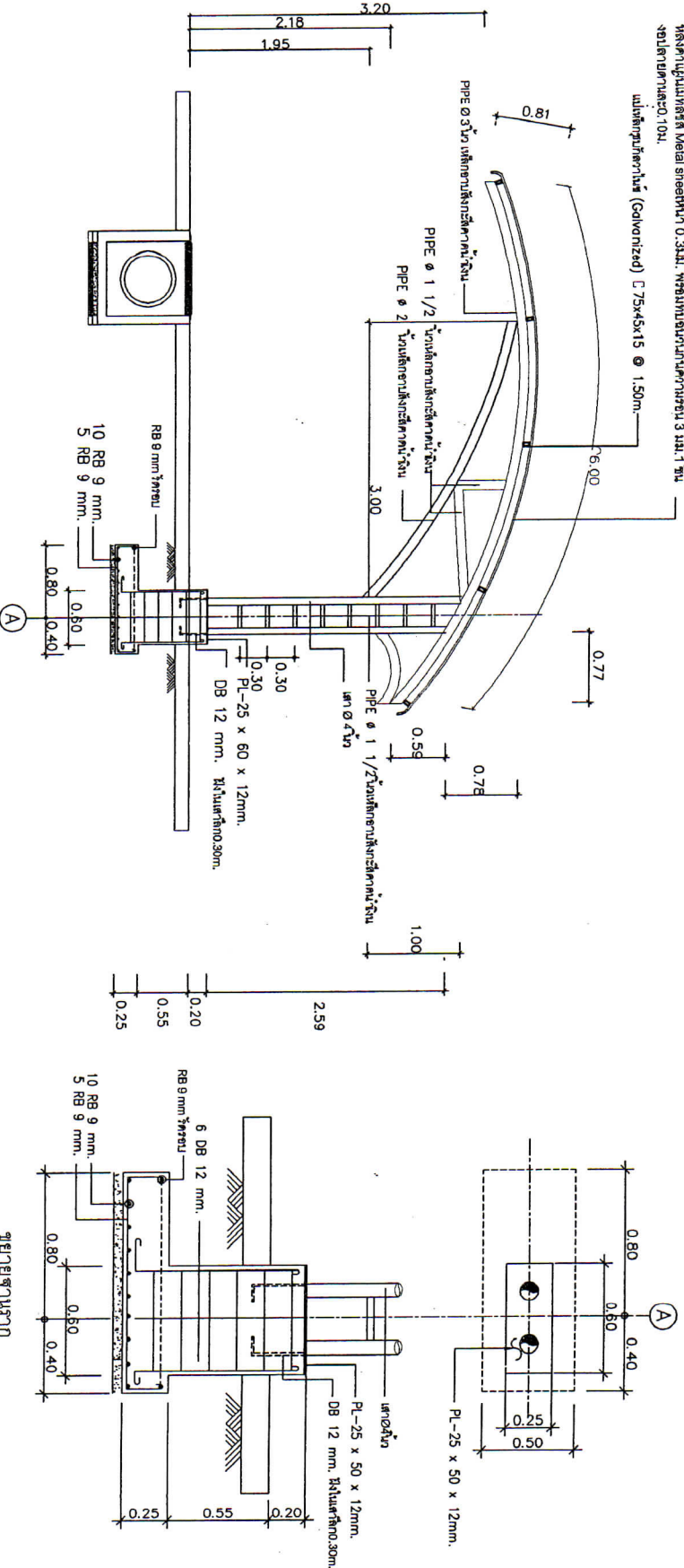

รูปตัด  
SCALE 1:50

รูปถ่ายชิ้นประกอบ  
SCALE 1:25



โครงการ	โครงการก่อสร้างโรงจอดรถ อเนกประสงค์ มหาวิทยาลัย ศรีนครินทรวิโรฒ วิทยาเขต บางเขน				
	เขียนแบบ	ออกแบบ	ตรวจแบบ	เห็นชอบ	อนุมัติ
	(นาย สุทธิ สว่างใส) ผู้ควบคุมช่างเขียนแบบ	(นาย สุทธิ สว่างใส) ช่างเขียนแบบ	(นาย ไพโรจน์ สงสมาน) ผู้ควบคุมช่างเขียนแบบ	(นาย อเนก วิชาญ) ผู้ควบคุมช่างเขียนแบบ	(นาย อเนก วิชาญ) ผู้ควบคุมช่างเขียนแบบ

แบบแปลน	
แผ่นที่ 03	จำนวน 04

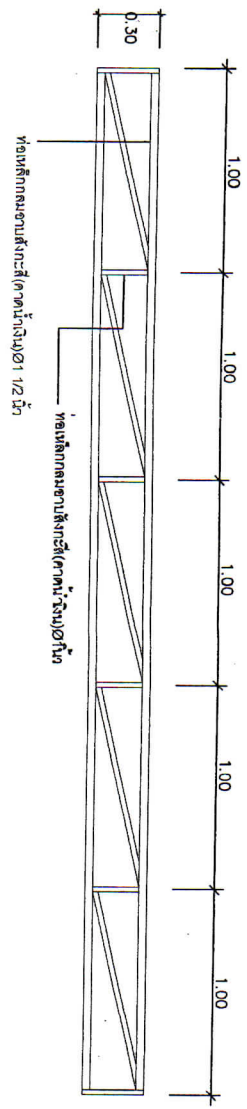

T1

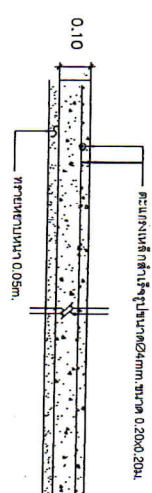
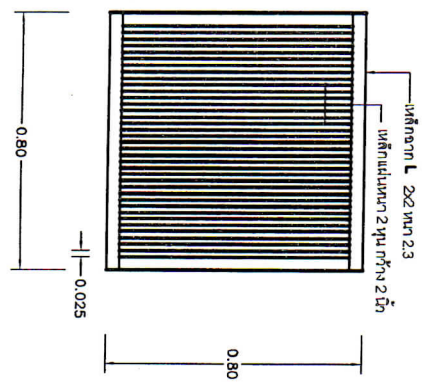
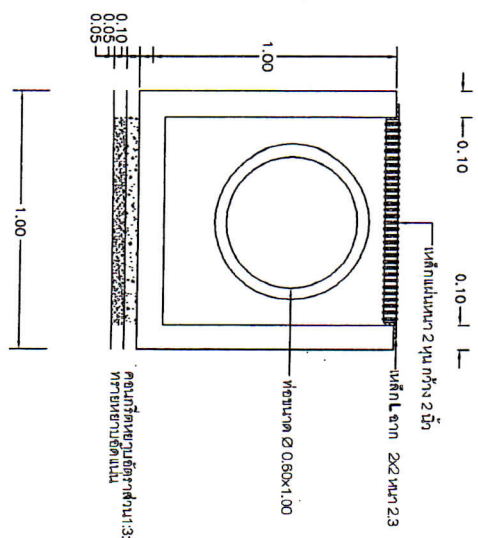

แบบขยายรูปตัดการเสริมเหล็กพื้น

รูปตัดบอขที่สำหรับรูป 1.00x1.00 ม.  
scale 1:20

รูปแก้ไขดูระบอบหน้า  
scale 1:20

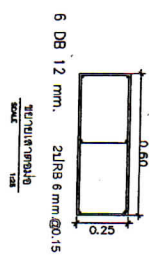

โครงการ	โครงการก่อสร้างโรงเรียนอนุบาลราชพฤกษ์ กรุงเทพมหานคร				
	ค.บ.รังสิตพัฒนา อ.เมือง จ.สุโขทัย				
เขียนแบบ	(นาย สุวัชร สุวิเศษ) ผู้เขียนแบบสถาปัตย์				
ออกแบบ	(นาย อธิสิทธิ์ นาคสัมพันธ์) นายช่างโยธา				
ตรวจแบบ	(นาย โชติวัฒน์ ลวงนาค) ผู้ควบคุมการก่อสร้าง				
เห็นชอบ	(นาย อนันต์ วรวิเศษ) ปัดช่องเปิดรับน้ำหนัก				
อนุมัติ	(นาย นพวิทย์ โสภณ) นายช่างโยธา				
แบบแสดง	พื้นที่	0.4			จำนวน
		0.4			